





Fallkerbe



Abb. 12 Sägen der Fallkerbe

Abb. 13 Fallkerbtiefe / Fallkerbdach

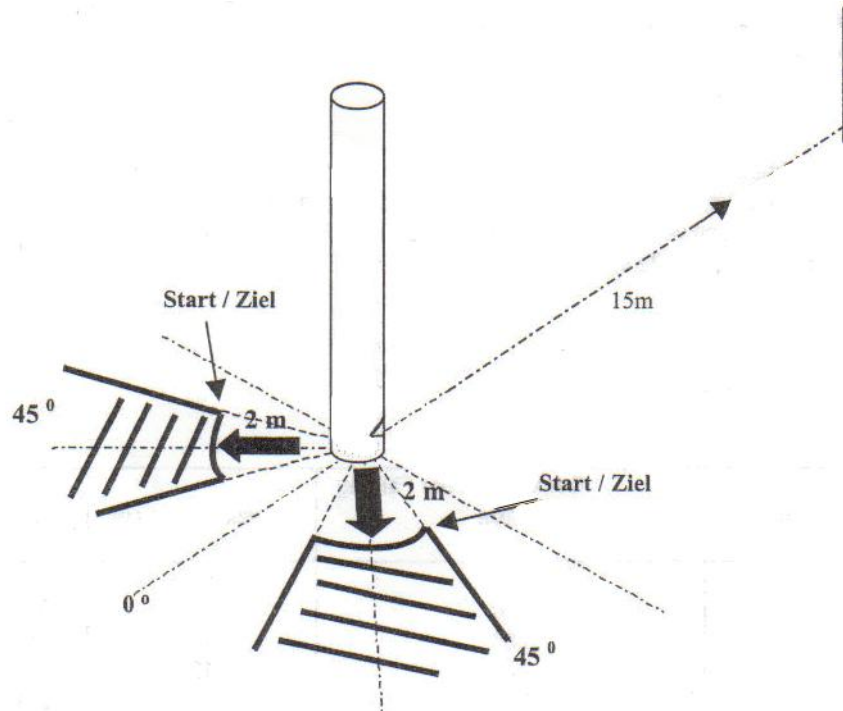
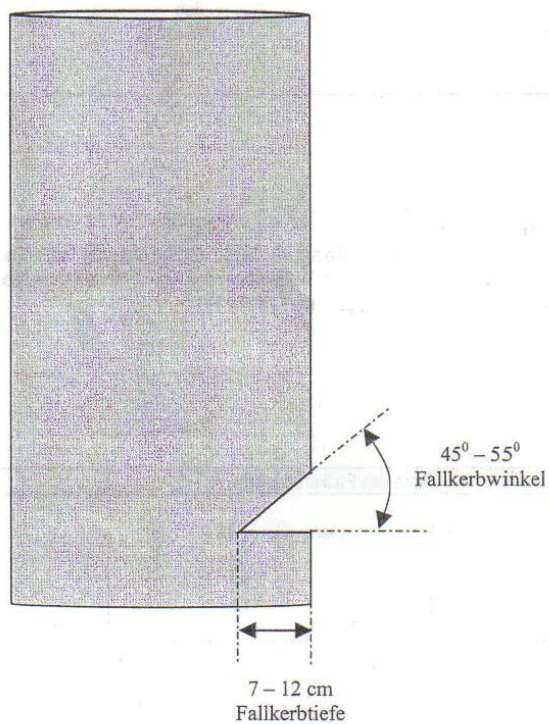

**FORSTMESSE**

**HSM SCHWEIZ AG**  
Forsttechnik

**Husqvarna**

**STIHL**

**ASF**  
Associazione Svizzera Svizzera  
Associazione del personale Forstliche Schweiz

**WaldSchweiz**  
ForstSchweiz  
BoscoSvizzero

**POWER**  
FOR THE PROFESSIONALS

**MOTOREX**

**K+C**  
Kupfer Seilerei  
Seilerei

**suva**

**VALTRA**  
powered by GVS Zigran

**MotoMix**





**HOLZERWETTKAMPF**  
MERENSCHWAND  
25./26. SEPTEMBER 2026

Punkte werden verliehen für:

- Genauigkeit der Fällung (Punktwertung analog ialc-Reglement)
- Tiefe der Fallkerbe (Punktwertung analog ialc-Reglement)
- Winkel der Fallkerbe (Punktwertung analog ialc-Reglement)

Zeitmessung Fallkerbe

Erfüllt der Wettkämpfer die ganze Aufgabe in der Zeit von 60 Sekunden, erhält er 60 Punkte. Benötigt er zwischen 60 und 119 Sekunden, so verliert er pro Sekunde einen Punkt. Überschreitet er die Zeit von 120 Sekunden, erhält der Wettkämpfer für diese Disziplin keine Punkte. Die Zeitmessung erfolgt mit zwei Uhren; das Mittel der beiden Messungen wird in Minuten und Sekunden eingetragen.

**Genauigkeit:**

Gemessen wird vom Mittelpunkt des Pfahles zum Mittelpunkt der Fallkerbe und auf den nächsten ganzen Zentimeter auf- bzw. abgerundet (Abb. 12). Die maximale Punktzahl beträgt 400. Für jeden Zentimeter Abweichung erhält der Wettkämpfer einen Punkt abgezogen. Abweichungen von 400 cm und mehr werden mit 0 Punkten bewertet. Bruchteile von Zentimetern sind wie üblich auf- bzw. abzurunden (**Tabelle 2 kant. Reglement**).

**Tabelle 2**

Abweichung in cm	Genauigkeit der Fällung Punkte	Abweichung in cm	Punkte
0	400	10	390
1	399	11	389
2	398	12	388
3	397	13	387
4	396	14	386
5	395	15	385
6	394	16	384
7	393	etc.	etc.
8	392		
9	391		



**FORSTMESSE**

**HSM SCHWEIZ AG**  
Forsttechnik

**Husqvarna**

**STIHL**

**ASF**  
Associazione Svizzera Forstwirtschaft  
Associazione del personale Forstliche Schulen

**WaldSchweiz**  
ForstSchweiz  
BoscoSvizzero

**POWER**  
FALC PER PROFESSIONISTI

**MOTOREX**

**Kuort Seilerrei**  
K&C

**suva**

**VALTRA**  
presente GVS di Graz

**MotoMix**



